

Unterölmotoren zum Direktanbau von Settima Continuum und Eckerle Innenzahnradpumpen

- Leistungsbereich 0,55kW - 5,5 kW Betriebsart S3
- 4-Polig
- Baugrößen 80, 90 und 112
- 230/400V – 50Hz
- Zwei verschiedene Abtriebsflansche an einem Motor
  - 2-Flächenmitnahmewelle mit Rechteckflansch
  - zylindrische Welle und SAE-A Flansch

Bezeichnung	Leistung kW	Baugröße	Bestellnummer
MP80L0,75N4 OG1 SAEA B3 400/50	0,75	80	6529
MP80L1,1N4 OG1 SAEA B3 400/50	1,1	80	6331
MP80L1,5N4 OG1 SAEA B3 400/50	1,5	80	6332
MP80L2,2N4 OG1 SAEA B3 400/50	2,2	80	6535
MP90L3,0N4 OG1 SAEA B3 400/50	3,0	90	6334
MP112L4,0N4 OG2 SAEA B3 400/50	4,0	112	6335
MP112L5,5N4 OG2 SAEA B3 400/50	5,5	112	6336

## Baugröße 112

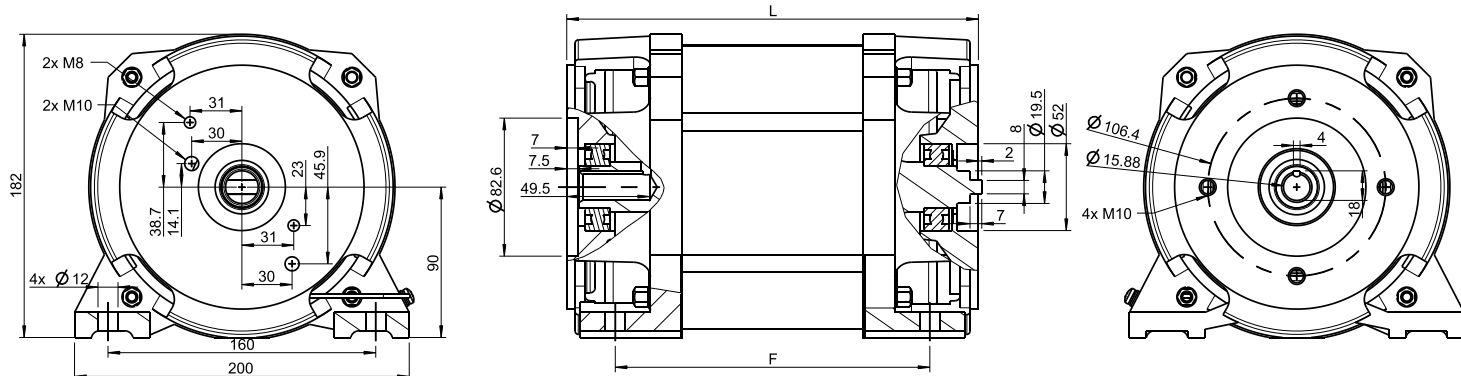

## Baugröße 90

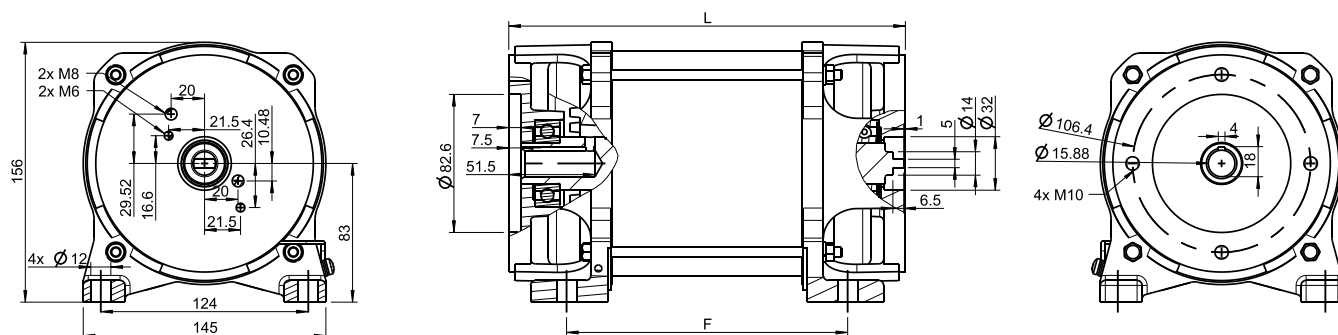

## Baugröße 80

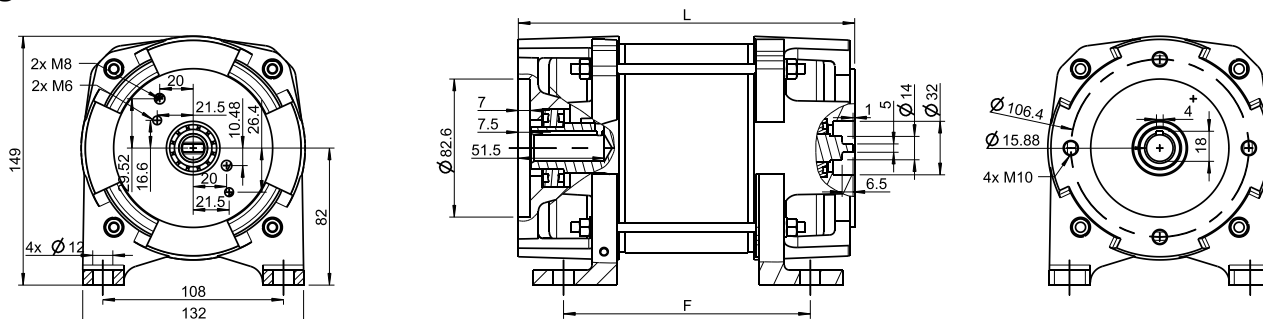

Bezeichnung	Leistung kW	Baugröße	L mm	F mm
MP80L0,75N4 OG1 SAEA B3 400/50	0,75	80	181	127,5
MP80L1,1N4 OG1 SAEA B3 400/50	1,1	80	186	132,5
MP80L1,5N4 OG1 SAEA B3 400/50	1,5	80	201	147,5
MP80L2,2N4 OG1 SAEA B3 400/50	2,2	80	231	177,5
MP90L3,0N4 OG1 SAEA B3 400/50	3,0	90	237	168
MP112L4,0N4 OG2 SAEA B3 400/50	4,0	112	216	158
MP112L5,5N4 OG2 SAEA B3 400/50	5,5	112	246	188